

**PRESSORI A MOLLA FILETTATI (spring plungers with thread)**

**Prod. SCU**

Tipo con puntale, a testa tonda e intaglio a giravite. In acciaio temprato, classe di resistenza 5,8, bruniti.

Filett. Ø D.....	M.	4	5	6	8	10	12	16	20
Forza min F1.....	N	6	6	7	15	20	30	45	60
Forza max F2.....	N	20	20	20	30	35	55	100	120
Ø puntale D1.....	mm	1,8	2,4	2,7	4	4,5	6	8,5	10
Lungh. pressore L.....	mm	9	12	14	16	19	22	24	30
Sporgenza puntale H.....	mm	1,5	2	2	2	2,5	3,5	4,5	6,5
Largh. intaglio N.....	mm	0,6	0,8	1	1,2	1,6	2	2,5	2,5
Peso c.ca.....	grammi	0,39	1	1,7	4	7	13	24	46,3
<b>2812A</b>	<b>Cad.</b>	<b>2,10</b>	<b>2,08</b>	<b>2,08</b>	<b>2,52</b>	<b>2,70</b>	<b>4,08</b>	<b>5,68</b>	<b>9,34</b>

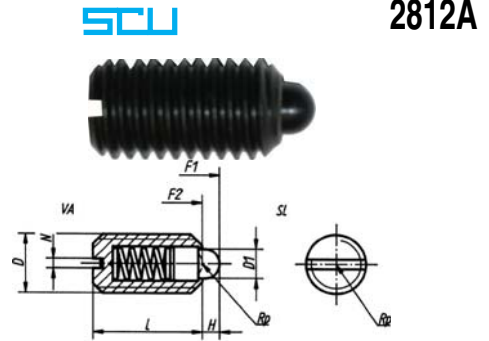

Tipo con sfera e intaglio a giravite. In acciaio temprato, classe di resistenza 5,8, bruniti. Sfera temprata.

Filett. Ø D.....	M.	3	4	5	6	8	10	12	16	20
Forza min F1.....	N	1,5	4	6	9	15	20	30	65	80
Forza max F2.....	N	3	10	11	13	30	35	55	125	160
Ø sfera D1.....	mm	1,5	2,5	3	3,5	5	6	8	10	12
Lungh. pressore L.....	mm	7	9	12	14	16	19	22	24	30
Sporgenza sfera H.....	mm	0,5	0,8	0,9	1	1,5	2	2,5	3,5	4,5
Largh. intaglio N.....	mm	0,4	0,6	0,8	1	1,2	1,6	2	2,5	2,5
Peso c.ca.....	grammi	0,2	0,6	0,9	1,5	3,5	7	10	24	44,3
<b>2812B</b>	<b>Cad.</b>	<b>2,36</b>	<b>1,40</b>	<b>1,56</b>	<b>1,76</b>	<b>2,14</b>	<b>2,78</b>	<b>4,66</b>	<b>5,98</b>	<b>7,76</b>

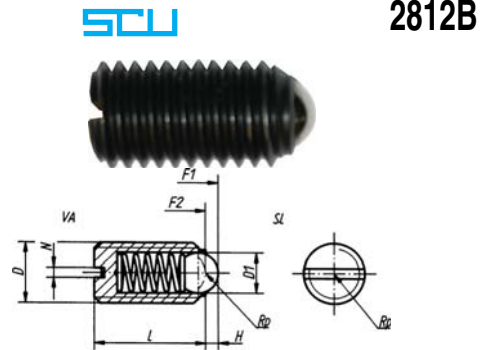

Tipo con sfera e intaglio a giravite. In acciaio inossidabile. Sfera temprata.

Filett. Ø D.....	M.	3	4	5	6	8	10	12	16	20
Forza min F1.....	N	1,5	4	6	9	15	20	30	65	80
Forza max F2.....	N	3	10	11	13	30	35	55	125	160
Ø sfera D1.....	mm	1,5	2,5	3	3,5	5	6	8	10	12
Lungh. pressore L.....	mm	7	9	12	14	16	19	22	24	30
Sporgenza sfera H.....	mm	0,5	0,8	0,9	1	1,5	2	2,5	3,5	4,5
Largh. intaglio N.....	mm	0,4	0,6	0,8	1	1,2	1,6	2	2,5	2,5
Peso c.ca.....	grammi	0,2	0,6	0,9	1,5	3,5	7	10	24	44,3
<b>2812C</b>	<b>Cad.</b>	<b>6,28</b>	<b>4,50</b>	<b>4,82</b>	<b>5,18</b>	<b>8,06</b>	<b>10,10</b>	<b>12,10</b>	<b>15,30</b>	<b>15,60</b>

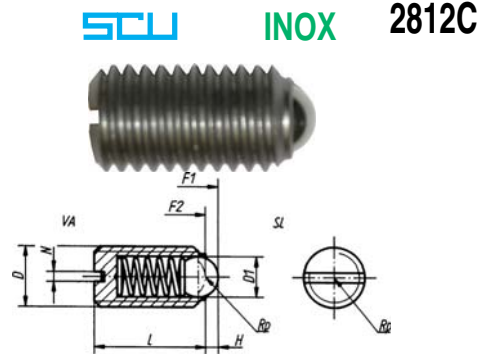

Tipo con sfera, intaglio a giravite e spinta maggiorata. In acciaio temprato, classe di resistenza 5,8, bruniti. Sfera temprata.

Filett. Ø D.....	M.	5	6	8	10	12	16	20
Forza min F1.....	N	19	28	47	66	66	90	115
Forza max F2.....	N	30	40	73	100	120	180	240
Ø sfera D1.....	mm	3	3,5	5	6	8	10	12
Lungh. pressore L.....	mm	12	14	16	19	22	24	30
Sporgenza sfera H.....	mm	0,9	1	1,5	2	2,5	3,5	4,5
Largh. intaglio N.....	mm	0,8	1	1,2	1,6	2	2,5	2,5
Peso c.ca.....	grammi	0,9	1,5	3,5	7	10	24	44,3
<b>2812E</b>	<b>Cad.</b>	<b>1,60</b>	<b>1,82</b>	<b>2,30</b>	<b>2,94</b>	<b>5,34</b>	<b>6,36</b>	<b>8,52</b>

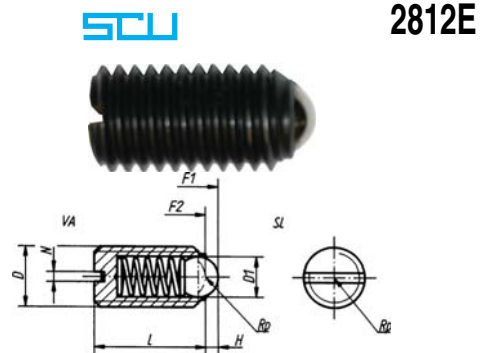

Tipo con sfera, intaglio a giravite e spinta maggiorata. In acciaio inossidabile. Sfera temprata.

Filett. Ø D.....	M.	5	6	8	10	12	16	20
Forza min F1.....	N	19	28	47	66	66	90	115
Forza max F2.....	N	30	40	73	100	120	180	240
Ø sfera D1.....	mm	3	3,5	5	6	8	10	12
Lungh. pressore L.....	mm	12	14	16	19	22	24	30
Sporgenza sfera H.....	mm	0,9	1	1,5	2	2,5	3,5	4,5
Largh. intaglio N.....	mm	0,8	1	1,2	1,6	2	2,5	2,5
Peso c.ca.....	grammi	0,9	1,5	3,5	7	10	24	44,3
<b>2812F</b>	<b>Cad.</b>	<b>5,02</b>	<b>5,34</b>	<b>8,50</b>	<b>10,90</b>	<b>13,20</b>	<b>16,50</b>	<b>17,10</b>

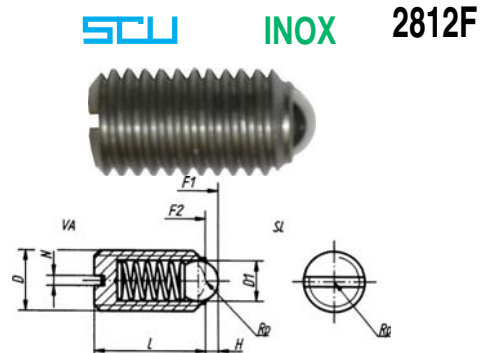

Tutte le immagini sono inserite a scopo illustrativo. I prodotti possono subire modifiche.

Prezzi in EURO - IVA esclusa

9